

Hand-Gabelhubwagen Modell pioneer™

- ▶ für den Transport von palettierten Gütern
- ▶ Lenkräder und Laufrollen aus Polyurethan
- ▶ drei Positionen: Heben, Fahren und Senken
- ▶ feinfühliges, stufenloses Lastabsenken
- ▶ mechanischer Schutz gegen Überlast
- ▶ Achsen mit Schmiernippeln,
- ▶ Laufrollen lebensdauergeschmiert
- ▶ Baumustergeprüft nach Maschinenrichtlinie 98/37/EG

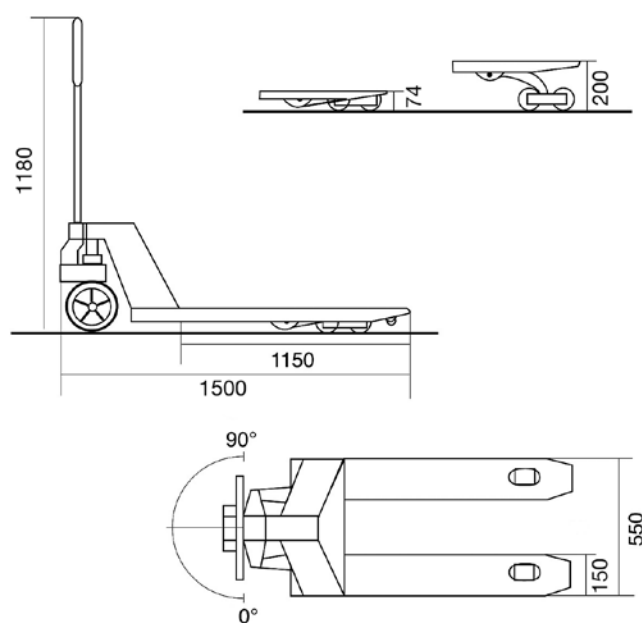

Technische Daten		
Nutzlast	2500	kg
Unterfahrhöhe	74	mm
Hub	126	mm
Gabellänge	1150	mm
Gesamtbreite	550	mm
Gewicht	87	kg
Lenkräder (Breite x Durchmesser)	50 x 180	mm
Laufrollen (Breite x Durchmesser)	74 x 70	mm



Hand-Gabelhubwagen Modell HU

- ▶ für den Transport von palettierten Gütern und Gitterboxen
- ▶ Sicherheitsdeichsel mit den Funktionen: Heben – Fahren – Senken
- ▶ feinfühliges Absenken der Last mit dosierbarer Senkgeschwindigkeit
- ▶ wartungsarme Hydraulik mit hartverchromten Kolben und Überlastsicherung
- ▶ geräuscharme und abriebfeste Bereifung
- ▶ gummierter Deichselgriff für sichere Handhabung



Technische Daten						
Modell		HU 25-115 TS	HU 25-115 TS	HU 25-115 TS	HU 25-115 TS	HU 25-115 ES
Nutzlast	t	2,5	2,5	2,5	2,5	2,5
Räder		Tandem	Tandem	Tandem	Tandem	Single
Bereifung* (Lenkrollen/Lastrollen)		VG/PA	VG/PUR	PUR/ PUR	PA/PA	VG/PUR
Grundabmessungen						
Hub	h_2 (mm)	115	115	115	115	115
Höhe, gesenkt	h_1 (mm)	85	85	85	85	85
Gesamtlänge	l_1 (mm)	1.555	1.555	1.555	1.555	1.555
Gabelzinkenmaße	s / e / l (mm)	48x160x1.150	48x160x1.150	48x160x1.150	48x160x1.150	48x160x1.150
Gabelaußenabstand	b_s (mm)	540	540	540	540	540
Gewicht	kg	70	68	69	65	67

*Polyamid (PA), Polyurethan (PUR), Vollgummi (VG)

Weiterhin lieferbar:

- ▶ mit flachen Gabeln – für besonders niedrige Paletten
- ▶ mit längeren Zinken – für besonders lange und sperrige Güter
- ▶ Verzinkte Oberflächen bzw. Edelstahl – für höheren Korrosionsschutz.
- ▶ mit Fahr- und Feststellbremse – für höheren Anspruch an Sicherheit
- ▶ Andere Modelle auf Anfrage.

