

Betriebsanleitung

Hydraulischer Hub- und Trennkeil

Postanschrift Postfach 100441, 42504 Velbert
Betrieb Dieselstraße 14, 42579 Heiligenhaus-Hetterscheidt
Kontakt Tel. 0 20 56/98 02 - 0, Fax 0 20 56/6 04 40
info@heidkamp-hebezeuge.de
www.heidkamp-hebezeuge.de

1. Auspacken

Prüfen Sie alle HEIDKAMP-Hydraulik-Geräte nach dem Auspacken auf eventuelle Transportschäden. Diese sind umgehend dem Spediteur zu melden, da sie nicht unter die HEIDKAMP-Garantiebedingungen fallen.

2. Inbetriebnahme

HEIDKAMP-Hydraulik-Werkzeuge werden betriebsfertig mit Kupplungsmuffen geliefert. Mittels Schnellkupplung Verbindung zur Pumpe herstellen.



Es ist darauf zu achten, daß die Überwurfmutter an der Kupplung von Hand bis zum Anschlag fest angedreht wird.

3. Den Keil sorgfältig einsetzen, sich dabei nicht hinter das Gerät stellen. Den Arbeitsvorgang aufmerksam überwachen.
4. Ist der Vorgang beendet, Senkventil an der Pumpe öffnen. Das zurückfließende Öl bewirkt eine Rückstellung des Keils. Sollte nochmaliges Ansetzen notwendig sein, daß Gerät von Hand bis zum Anschlag vorschieben und Pumpe erneut betätigen.
5. Die verwendeten Pumpen sollten mit einem Sicherheitsventil ausgerüstet sein.
6. Abgenutzte und beschädigte Teile austauschen.
7. Maximaler Betriebsdruck 700 bar.



Hub- und Trennkeile unterliegen der DGUV Regel 100-500 und müssen mindestens einmal jährlich durch einen Sachkundigen überprüft werden.

Die Original-Bedienungsanleitung des Zulieferers liegt im Bedarfsfall vor!

Ersatzteilliste Hub- und Trennkeil 10 t

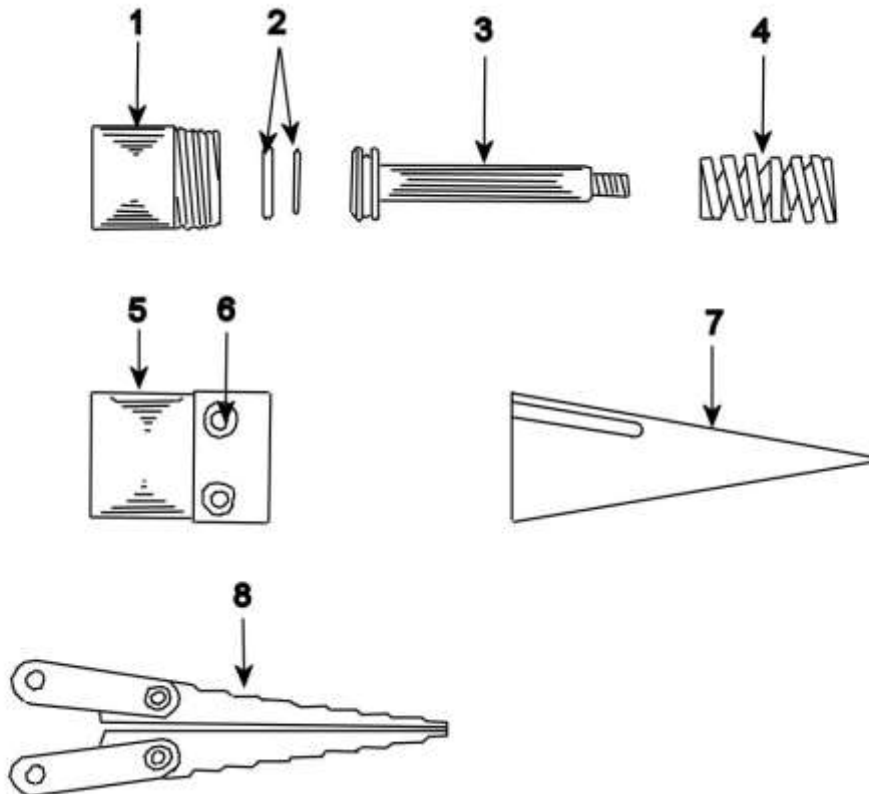

Teil	Menge	Beschreibung
1	1	Zylinder
2	1	Dichtring
3	1	Kolben
4	1	Feder
5	1	Kopfstück
6	Satz	Schrauben
7	1	Keil
8	2	Deckplatte (im Bestellfall bitte angeben ob für Hub- oder Trennkeil)
8-4	4	Gelenk